

iQ300
LC96BHM50
Pared diseño Black Box
Ancho 90 cm
EAN: 4242003811214

A



Campana decorativa de pared con gran capacidad de extracción y cuidado diseño.

- ✓ Potente motor de hasta 580 m³/h para un ambiente agradable en tu cocina
- ✓ Gracias al touchControl es posible controlar fácilmente el nivel de potencia y la iluminación LED.
- ✓ La iluminación mediante LED de bajo consumo permite una óptima visibilidad durante toda la cocción.
- ✓ El modo intensivo aumenta la capacidad de extracción cuando se necesita, y se desconecta automáticamente transcurridos 6 min.
- ✓ Campana super silenciosa con tan solo 60 dB.

Equipamiento

Datos técnicos

Color del conducto decorativo : Acero inoxidable
 Tipología : Chimenea
 Certificaciones de homologacion : CE, VDE
 Longitud del cable de alimentación eléctrica (cm) : 130
 Altura del conducto decorativo : 583-912/583-1022
 Altura del producto, sin conducto decorativo : 53
 Peso neto (kg) : 13,0
 Tipo de control : Electrónica
 Máxima extracción de aire (m³/h) : 360
 Máxima extracción de aire en recirculación en nivel intensivo (m³/h) : 350
 Máxima extracción de aire en recirculación (m³/h) : 280
 Máxima extracción de aire en nivel intensivo (m³/h) : 580
 Numero de lámparas : 2
 Nivel de contaminación acústica (dB(A) re 1 pW) : 60
 Diámetro de la salida de aire : 150 / 120
 Material del filtro antigrasa : Aluminio lavable
 Filtro de olores : No
 Modo operativo : Convertible
 Accesorios opcionales : LZ00XP00, LZ10DXA00, LZ10DXU00, LZ10FXI00, LZ10FXJ00, LZ12250, LZ12350, LZ50960, LZ50961, LZ56200, LZ57000
 Tipo de lámparas : LED
 Tipo de filtro antigrasa : Casete multicapa
 Potencia de conexión (W) : 220
 Intensidad corriente eléctrica (A) : 10
 Tensión (V) : 220-240
 Frecuencia (Hz) : 50; 60
 Tipo de clavija : Schuko con conexión a tierra
 Tipo de instalación : Montaje en pared
 Material del cuerpo : Acero inoxidable
 Certificaciones de homologacion : CE, VDE
 Tipo de clavija : Schuko con conexión a tierra
 Dimensions of the product, with chimney (if exists) (in) : / x x
 Dimensions of the packed product (in) : 19.29 x 25.59 x 40.15
 Net weight (lbs) : 28
 Gross weight (lbs) : 41
 Ubicación del motor : Motor integrado en la chimenea de la campana
 Válvula antirretorno : Si
 Longitud del cable de alimentación eléctrica (cm) : 130
 Dimensiones del producto (mm) : 635-1075 MM x 900 x 500
 Medidas del producto embalado (mm) : 490 x 650 x 1020
 Peso neto (kg) : 13,0
 Peso bruto (kg) : 19,0

Accesorios opcionales

LZ57000	KIT RECIRCULACION
LZ56200	FILTRO CARBON ACTIVO
LZ50961	Panel posterior
LZ50960	Panel posterior
LZ12350	CONDUCTO PROLONGADOR
LZ12250	CONDUCTO PROLONGADOR
LZ10FXJ00	Integrated CleanAir Recirculation Kit
LZ10FXI00	Integrated CleanAir Recirculation Kit
LZ10DXU00	Juego de arranque
LZ10DXA00	Filtro de carbón activo
LZ00XP00	CleanAir filtro de carbón activo



iQ300

LC96BHM50

Pared diseño Black Box

Ancho 90 cm

EAN: 4242003811214

Equipamiento

- Clase de eficiencia energética A (dentro del rango A++ a E)
- Para montar en pared
- touchControl
- Filtros lavables en lavavajillas
- 4 potencias de extracción
- Potencia máxima de extracción: 580 m³/h (según UNE/EN 61591)
- Potencia sonora en nivel 3: 60 dB (A)
- Iluminación por LED. Máxima luminosidad y alta eficiencia
- Posibilidad de instalación en salida de aire al exterior o en recirculación.
- Para instalación en recirculación necesario kit de recirculación o filtro de carbón activo (accesorio).
- Control electrónico iluminado
- Válvula antirretorno incluida

iQ300

LC96BHM50

Pared diseño Black Box

Ancho 90 cm

EAN: 4242003811214

Dibujos acotados

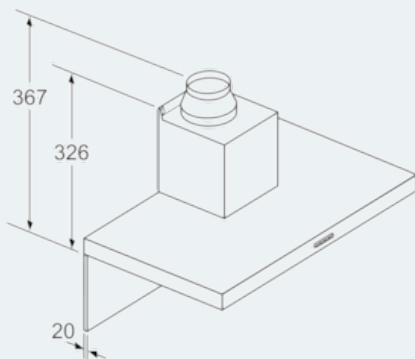
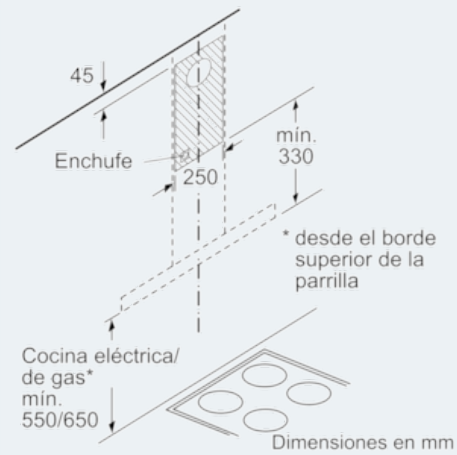
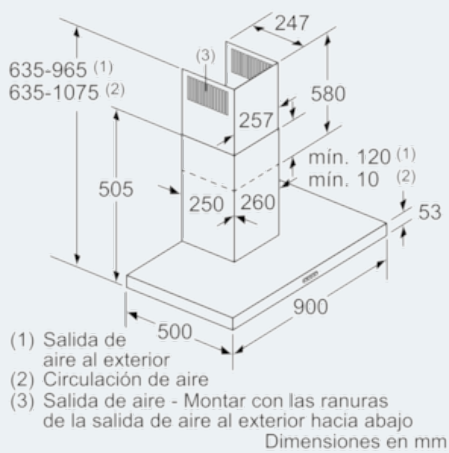

Si se usa una pared trasera, se debe tener en cuenta el diseño del aparato.

Dimensiones en mm

