

Serie | 4 Side by Side
KAN90VI30
**Frigorífico americano No Frost
Puertas acero antihuellas
EAN: 4242002817019**

A++
Frigorífico americano No Frost con electrónica interior: con un moderno display en la puerta y descongelación automática.

- **No Frost:** descongelación automática - ahorra tiempo y esfuerzo
- **Sistema MultiAirflow:** gracias a sus múltiples salidas de aire, enfría de forma rápida y homogénea y consigue una temperatura constante
- **Electrónica TouchControl:** Control digital de temperatura. Sencillo, preciso y fácil
- **A++:** muy eficiente
- **Cajón MultiBox:** transparente y con base ondulada, ayuda a la conservación de tus frutas y verduras

Datos técnicos

Tipo de construcción :	Independiente
Opción de puerta panelable :	No posible
Altura :	1770
Anchura del producto :	910
Fondo del producto (mm) :	720
Medidas del nicho de encastre :	x x
Peso neto (kg) :	95,0
Potencia de conexión (W) :	174
Intensidad corriente eléctrica (A) :	10
Bisagra de la puerta :	Izquierda y derecha
Tensión (V) :	220-240
Frecuencia (Hz) :	50
Certificaciones de homologación :	CE
Longitud del cable de alimentación eléctrica (cm) :	240
Autonomía en caso de corte de la corriente :	4
Nº de motocompresores :	1
Nº de sistemas de frío independientes :	1
Ventilador interior sección frigorífico :	Si
Bisagra desmontable :	No
Nº de bandejas ajustables en el compartimento frigorífico :	1
Estantes para botellas :	No
Código EAN :	4242002817019
Marca :	Bosch
Código comercial del producto :	KAN90VI30
Clasificación de eficiencia energética - NUEVA (2010/30/EC) :	A++
Consumo anual de energía (kWh/annum) - NUEVA (2010/30/EC) :	373
Capacidad neta del frigorífico (2010/30/EC) :	373
Capacidad neta del congelador (2010/30/EC) :	200
Sistema No frost :	Total
Período de subida de la temperatura :	4
Capacidad de congelación (2010/30/EC) :	12
Clase climática :	SN-T
Nivel de contaminación acústica (dB(A) re 1 pW) :	43
Tipo de instalación :	N/A

Accesorios incluidos

1 x Huevera



4 242002 817019

Serie | 4 Side by Side

KAN90VI30

Frigorífico americano No Frost

Puertas acero antihuellas

EAN: 4242002817019

Frigorífico americano No Frost con electrónica interior: con un moderno display en la puerta y descongelación automática.

-
- Tecnología No Frost
 - Clase de eficiencia energética: A++
 - Tecnología de alto rendimiento compresor Inverter
 - Pantalla TouchControl integrada en la puerta.
 - Tiradores de aluminio
 - Iluminación interior mediante LED
 - Equipamiento interior con perfiles cromados
 - Control electrónico e independiente de la temperatura
 - Refrigeración "Súper" con autodesconexión
 - Congelación "Súper" con autodesconexión
 - Consumo de energía: 373 kWh/año
 - Capacidad bruta/útil total: 622/573 litros
 - 4 bandejas de cristal de seguridad
 - 3 balcones en la puerta del refrigerador
 - Compartimento especial en la puerta para productos delicados
 - 2 cajones MultiBox con raíles - transparentes y con base ondulada, ideales para almacenar frutas y verduras
 - 2 cajones transparentes en el congelador

Datos técnicos

- Potencia: 174 W
- Dimensiones (alto x ancho x fondo sin tirador): 177 x 91 x 72 cm
- Capacidad útil congelador: 242 l.
- Capacidad útil refrigerador: 373 l

INFORMACIÓN GENERAL

Serie | 4 Side by Side

KAN90VI30

Frigorífico americano No Frost

Puertas acero antihuellas

EAN: 4242002817019

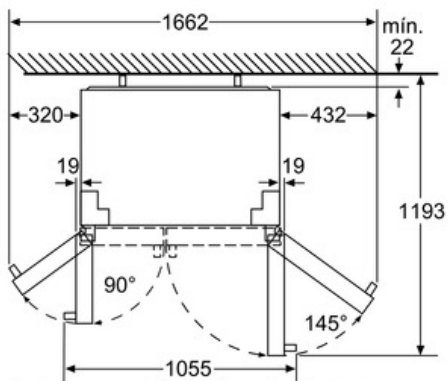

Cajones completamente extraíbles con un ángulo de apertura de la puerta de 145°.

Dimensiones en mm

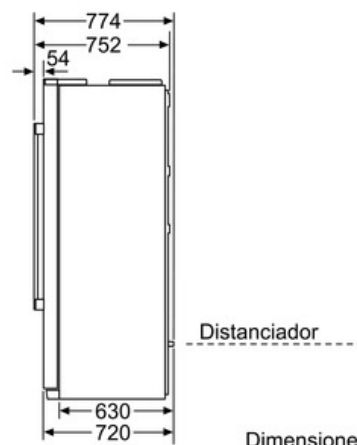

Dimensiones en mm

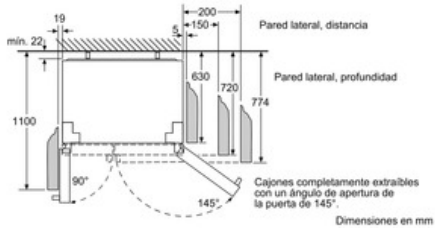

Dimensiones en mm

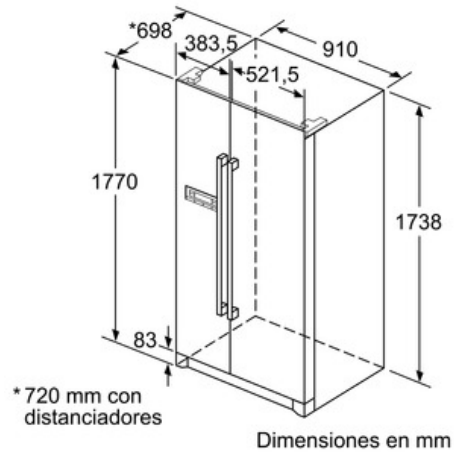

Dimensiones en mm