

MID60S200.2



CARACTERÍSTICAS

Modelo	MID60S200.2	
Código EAN	6939962618203	
Capacidad	Cubiertos	14
Consumo de Energía	kWh/100 ciclos	95
Consumo de agua	L/ciclo	11
Eficiencia Energética	E	
Nivel sonoro	dB	49
Potencia máxima	W	1760 – 2100
Tensión alimentación	V/Hz	220-240/50
Programación diferida	h	1-24
Media carga	Sí	
Tercera bandeja de cubiertos	Estantes para utensilios	
Cesta superior regulable en altura	Sí	
Tipo de control	Control electrónico	
Numero de programas	8	
Programas	HygieneCare, Universal, Eco, Cristal, 90 min, Rápido, Prelavado 14', Could wash	
Funciones	Wifi, Express, Secado adicional	

NOTAS:

- (1) Los datos y especificaciones presentes en esta ficha pueden variar sin previo aviso.
- (2) Las imágenes de esta ficha son de carácter orientativo, pudiendo ser diferentes a la máquina final.

MID60S200.2

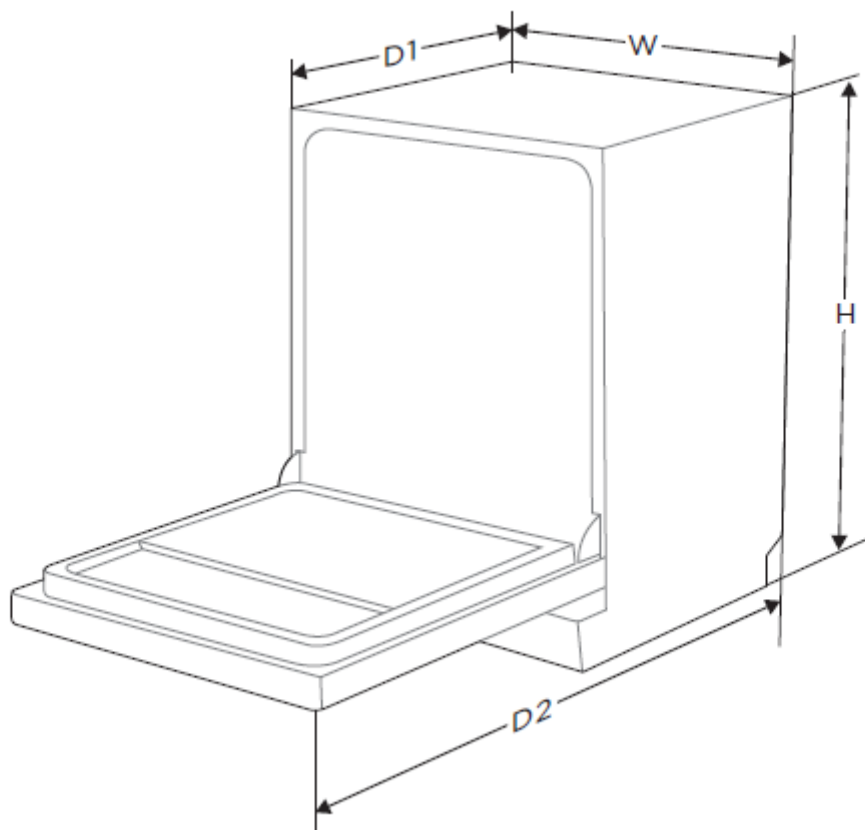

ESPECIFICACIONES

Modelo	MID60S200.2	
Alto sin tapa	mm	815
Fondo con puerta cerrada (D1)	mm	550
Fondo con puerta abierta (D2)	mm	1150
Ancho (W)	mm	598
Dimensiones y Peso - Neto	Ancho/Alto/fondo	598 / 815 / 550 mm - 40,8 Kilos
Dimensiones y Peso – Bruto (embalaje)	Ancho/Alto/fondo	645 / 890 / 645 mm - 46,3 Kilos
Peso máximo de la puerta de integración del mueble de cocina	kg	6

NOTAS:

- (1) Los datos y especificaciones presentes en esta ficha pueden variar sin previo aviso.
 (2) Las imágenes de esta ficha son de carácter orientativo, pudiendo ser diferentes a la máquina final.