

Frigorífico combinado integración BCSA285K4SN

Serie B100



Tecnologías

- Iluminación LED
- Frigorífico: 3 bandejas de cristal, 1 cajón.
- Congelador: 3 cajones.
- Puerta deslizante.

Características técnicas

- Clasificación energética: E
- Capacidad Bruta total 285 l
- Capacidad Neta Frigorífico / Congelador 193 / 78 l
- Puerta reversible
- Dimensiones (Alto x Ancho x Fondo) en cm: 177,5 x 54 x 54,5

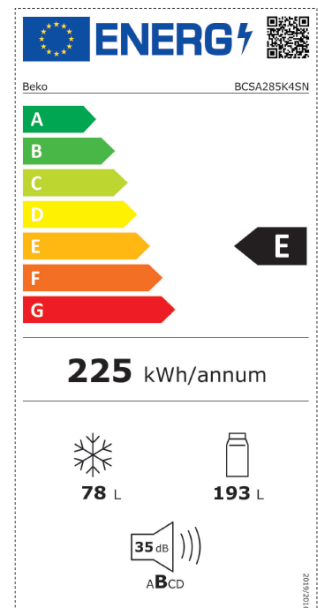

EAN: 8690842379376
SKU: 7519020035

Modelo	BCSA285K4SN	Equipamiento Refrigerador	
Clase Eficiencia Energética	E	Cajón para frutas y verduras EverFresh™	No
Capacidad congelación diaria en compartimento 4 estrellas (kg/día)	3.6	Compartimento 0°C	No
Clase de emisión de ruido	B	Nº total de bandejas de cristal/ cajones	- 4 bandejas de cristal - 1 cajonón
Nivel de ruido (dBA)	35	Botellero	No
Consumo de energía anual (kWh/a)	225.00	Nº de hueveras / Nº huevos por bandeja	1 / 06 huevos
Volumen del compartimento 0°C (l)	0.0	Equipamiento Congelador	
Clase climática	SN-ST	Nº cajones/bandejas	- 3 cajones deslizantes
Volumen del compartimento de alimentos frescos (dm³ or l)	193.0	Iluminación congelador	No
Temperatura ambiente máxima (°C) para funcionamiento adecuado	38	Tipo de fabricante de hielo	Cubitera
Temperatura ambiente mínima (°C) para funcionamiento adecuado	10	Fabricador de hielo automático	NA
Suma de volumen del compartimento 0º y de alimentos frescos (l)	193	Nº de cubiteras 1	1
Suma de volumen de los compartimentos de congelación (l)	78	Conexión eléctrica	
Volumen total (l)	271	Tensión nominal V	50
Tiempo de conservación desconectado (horas)	13.00	Máxima intensidad corriente eléctrica A	0.6
Sistema de frío	Cíclico	Frecuencia de red Hz	50
Neo Forst Dual Cooling - No Frost total	MinFrost	Potencia del producto W	120
Libre instalación/integrable	Integración	Longitud del cable de conexión cm	2.50
Dimensiones		Código SKU	7519020035
Alto (cm)	177.5	Código EAN	8690842379376
Ancho (cm)	54.0	Serie	b100
Fondo (cm)	54.5		
Peso (kg)	56.0		
Alto (cm) empaquetado	187.0		
Ancho (cm) empaquetado	57.5		
Fondo (cm) empaquetado	60.0		
Peso (kg) empaquetado	60.8		
Características y Funciones			
Color	Blanco		
IonGuard®: Ionizador Activo	NA		
HARVESTFresh™	NA		
SmoothFit 90º	NA		
Función Modo Eco	NA		
Función Modo vacaciones	NA		
Función refrigeración rápida	NA		
Función congelación rápida	NA		
Dispensador exterior de agua	No		
Dispensador de hielo	NA		
Filtro de agua	NA		
Filtro de Olores	No		
Junta de goma revestimiento anti bacteriano	No		
Compresor Inverter	Sí		
Puerta reversible	Sí		
Control del aparato			
Control Electrónico / Manual	Control mecánico con sensor		
Alarma puerta abierta	NA		
Iluminación	LED en techo		

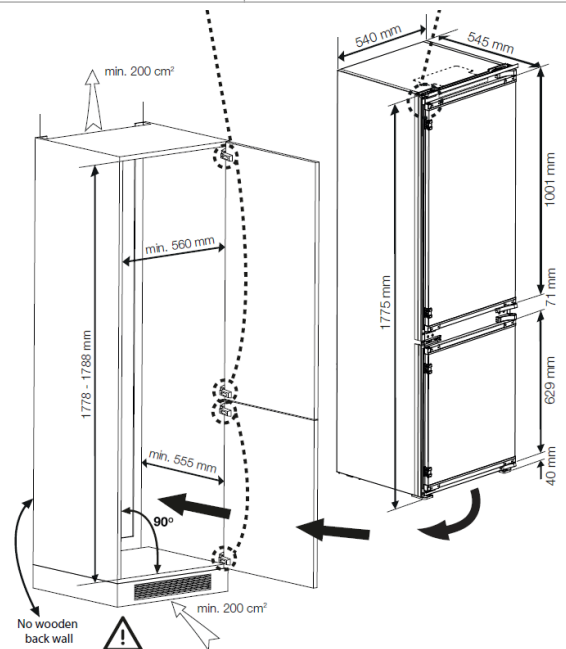

Diseño y especificaciones técnicas podrán ser modificadas sin previo aviso