

Lavavajilas 45 cm DVS05024X



A
↑
G

E

10

quick
shine



Quick&Shine

Lava y seca en 58 min

Tecnologías

- Display LED
- **Quick & Shine®**: Vajilla limpia y seca en 58 minutos
- Media Carga
- Inicio diferido: 3 -6 - 9h
- N° de Programas y funciones auxiliares: 5 y 2
- **Capacidad de servicios: 10**
- Cesto superior/inferior con varillas abatibles: No / 2
- **Overflow Safety**: Protección Antidesbordamiento



Beko DVS05024X 7680353935



76 kWh / 100



10 X



11,9 L



3:30



49dB

ABCD

ENERGIE

Características técnicas

- Clasificación energética: E
- Consumo de energía y agua por ciclo: 0,73 kWh / 11,9 L
- Nivel de ruido dB(a): 49
- Dimensiones: (Alto x Ancho x Fondo) (cm): 85 x 44,8 x 60

EAN Code : 8690842392214
SKU Code: 7680353935

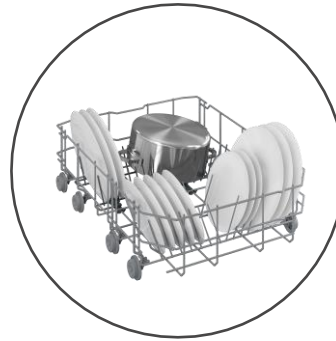
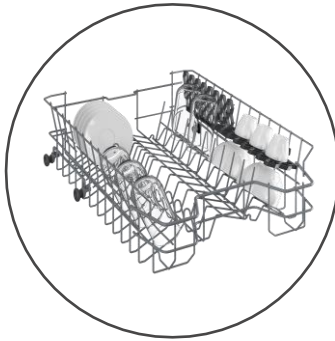

Modelo	DVS05024X
Número de Servicios	10
Programas	5
Clase Eficiencia Energética	E
Consumo energético (kWh/ciclo)	0.755
Consumo de agua por ciclo (l)	11.9
Nivel sonoro dBA	49
Nivel sonoro	C
Tipo de instalación	Libre instalación
Prestaciones	
AutoDose: Dosificación automática de detergente.	No
Aqualtense®: Potentes inyectores de agua en el cabezal giratorio	No
Motor ProSmart™ Inverter	No, Motor Universal
Fast+: Limpieza 3 veces más rápido	No
Quick & Shine®: Vajilla limpia y seca en 58 minutos	Sí
Media Carga	Sí
TrayWash™: Bandejas de horno siempre relucientes	No
LedSpot™: Indicador luminoso en el suelo durante el funcionamiento	No
Iluminación interior	No
Inicio diferido	3-6-9
Sistema antifugas	Sí
Bloqueo para niños	Sí
Indicador falta abrillantador	Sí
Indicador falta de sal	Sí
Opción activar Pastillas 3 en 1	Sí
Características	
Color	Inox Antihuellas
Tipo de Display	Display LED
Control electrónico	Mando
Sistema anclaje de la puerta	N/A
Material de la cuba	Acero Inox
Material del filtro	Metálico
Sensor de suciedad	No
Número de aspersores	2
Sistema de secado	Estático
Equipamiento	
Tercera Bandeja	No
Cesto cubertero	Sí
Bandeja superior para cuchillos, grandes cubiertos	0
Altura cesto superior regulable 3 niveles	No
Soporte abatibles cesto superior /inferior	No / 2
Soportes para tazas	2 / Adjustable
Altura máxima de plato en cesta superior (cm)	21.5
Dimensiones	
Altura del nicho (cm)	85.0
Fondo con la puerta abierta (cm)	115.0
Alto (cm)	85.0
Ancho (cm)	44.8
Fondo (cm)	60.0
Peso (kg)	36.3
Alto (cm) empaquetado	88.9
Ancho (cm) empaquetado	49.4
Fondo (cm) empaquetado	66.1
Peso (kg) empaquetado	39.3

Programas y funciones	
PO	No
Programa-1	Eco 50
Programa-2	Intensive 70
Programa-3	Clean&Shine
Programa-4	Quick&Shine
Programa-5	Mini 30
Programa-6	-
Programa-7	-
Programa-8	-
Programa-9	-
Programa-10	-
Función 1	Media Carga
Función 2	Inicio diferido
Función 3	-
Función 4	-
Conexión eléctrica y toma de agua	
Tensión Nominal V	220-240
Máxima intensidad corriente eléctrica A	10
Frecuencia de red Hz	50
Potencia del producto W	1800-2100
Código SKU	7680353935
Código EAN	8690842392214

